

ALP-Lifte

Personen- und Lasten-Lifte



Böcker
MEIN WEG NACH OBEN



Über 60 Jahre Höhenzugangstechnik

Made in Germany

Bereits kurz nach der Unternehmensgründung 1958 entwickelte Schmiedemeister Albert Böcker seine erste große Innovation: den hydraulischen Schrägbauaufzug, später folgte der erste Schrägbauaufzug mit patentiertem Knickstück. Seitdem arbeiten wir stetig daran, unsere Produkte noch präziser an die Bedürfnisse unserer Kunden anzupassen und immer wieder neue Maßstäbe hinsichtlich Leistung, Qualität und Sicherheit im Bereich der Höhenzugangstechnik zu setzen. So stieg Böcker 1989 mit der Markteinführung des ersten mobilen Autokrans in Aluminium-Leichtbauweise als Pionier in die Krantechnik ein. Im Jahr 1997 folgte der erste Alu-Anhängerkran und 2001 wurde die Produktpalette um Zahnstangenaufzüge erweitert. Mehr als 60 Jahre Erfahrung in der Kran-, Aufzugs- und Zahnstangentechnik machen uns heute zweifelsfrei zum Spezialisten in der Höhenzugangstechnik made in Germany.



Sicherheit und Flexibilität mit ALP-Personen- und Lasten-Liften

Die ALP-Personen- und Lasten-Lifte wurden 1983 in das Böcker Produktportfolio aufgenommen. Für das Heben von Personen oder kleinerer Lasten, insbesondere bei Fassaden-, Wartungs-, Reinigungs- und Montagearbeiten sowohl im Innen- als auch im Außenbereich sind ALP-Lifte von Böcker ideal. Sie können von nur einer Person transportiert und selbst unter beengten Verhältnissen schnell und sicher aufgebaut und bedient werden.

Böcker – Mein Weg nach oben

Um unsere Krane, Aufzüge und ALP-Lifte stetig weiterzuentwickeln, beobachten wir nicht nur neueste technische Entwicklungen, sondern stehen auch in engem Austausch mit Vertretern der unterschiedlichsten Branchen. Denn nur, wenn wir die spezifischen Bedürfnisse aus Handwerk und Industrie kennen, können wir Personen- und Lasten-Lifte entwickeln, die die Erwartungen unserer Kunden nicht nur erfüllen, sondern übertreffen. Mit Erfolg: Für unsere Kunden sind wir der Qualitäts- und Innovationsführer im Bereich der Höhenzugangstechnik.

Das Familienunternehmen Böcker – bei uns trifft Tradition auf Innovation

Doch Böcker steht als international agierendes Unternehmen mit weltweiter Präsenz nicht nur für Hightech und Know-how, als Familienunternehmen mit klarem Bekenntnis zum deutschen Standort stehen wir auch für Tradition und Verantwortungsbewusstsein. Unsere Maschinen sind technisch und qualitativ führend in ihren Märkten – eine Tatsache, die wir nicht zuletzt unseren über 600 hochqualifizierten und langjährig treuen Mitarbeitern verdanken. Daher bleiben wir auch in Zukunft unserer Unternehmensphilosophie treu: Ob Kunde oder Mitarbeiter – der Mensch steht bei Böcker stets im Mittelpunkt.







Besetzungsgebiete
Achtung
Lebenswache
Fahrerführung
Achtung
Schnell-
geschwindigkeit
Schnell-
Achtung
Gefahr

Auto BENT &
SERVICE-CENTER

P nur Besucher

Zeitgemäßer denn je

Personen- und Lasten-Lifte

Vorteile im Überblick

Effizienz

- Aluminiumleichtbau sorgt für geringes Eigengewicht und hohe Nutzlasten
- Kompakte Abmessungen mit flexiblen Arbeitshöhen

Schnelligkeit

- Dank kurzer Aufbauzeiten sicher und schnell einsatzbereit
- Einfacher Transport dank kompakter Bauform

Komfort

- Wendig und leicht zu manövrieren, dadurch überall einsetzbar
- Personen-Lifte sind dank präziser Fußsteuerung in die gewünschte Höhe ausfahrbar, so dass der Bediener seine Hände für Material und Werkzeug nutzen kann

Vielseitigkeit

- Nahezu unbegrenzte Einsatzgebiete, sowohl im Innen- als auch im Außenbereich
- Umfangreiches Zubehör für noch mehr Variabilität

Service

- Bundesweiter Komplettservice auch nach dem Kauf
- Wartungsverträge inklusive aller notwendigen Prüfungen und Garantieverlängerung auf fünf Jahre

Qualität

- Made in Germany
- Verwendung ausschließlich metrischer Werkstoffe

Unter dem Markennamen ALP-Lift ist Böcker seit nahezu 40 Jahren für seine Personen- und Lasten-Liften bekannt. Das bewährte Konzept aus extrem kompakten, leichten Geräten mit überdurchschnittlichen Nutzlasten und Förderhöhen ist heute zeitgemäßer als je zu vor. Nutzen auch Sie die ALP-Lifte zur Personen- oder Materialbeförderung für Ihre Montage-, Reparatur-, Wartungs- oder Reinigungsarbeiten und profitieren Sie von den Vorteilen der Geräte.



PERSONEN LIFTE

Sicher und schnell einsatzbereit



Ideal für Reparatur- und Wartungsarbeiten



Bei Wartungs- und Reparaturarbeiten sind die ALP-Personen-Lifte praktisch unverzichtbar, insbesondere in geschlossenen Räumen mit großer Deckenhöhe. Egal ob Montage, Reparatur, Wartung oder Reinigung, mit den Böcker ALP-Liften erreichen Sie jederzeit die optimale Arbeitshöhe. Vor Ort sind die Geräte sofort einsatzbereit und bieten dank benutzerfreundlicher Bedienung maximale Effizienz und hohe Arbeitsgeschwindigkeiten.

Vorteile im Überblick

Enorme Leistungsfähigkeit

- Arbeitshöhe bis 14 m
- Nutzlasten bis 140 kg ermöglichen auch die Mitnahme von Werkzeug und Material
- Ideal geeignet für punktuelle Arbeiten an Wänden oder der Decke

Einfachste Bedienung

- Präzise Steuerung wahlweise über Fuß- oder Handsteuerung
- 230 V Antrieb

Komfortabler Transport

- Integrierte Verladeeinrichtung erleichtert das Einladen in Transporter oder auf Anhänger
- Passt auch durch schmale Gänge, Standardtüren oder in Fahrstühle



PHC Der Kompakte

- Kleine Bauhöhe unter 2 m und schmales Fahrgestell unter 80 cm
- Passt aufrecht durch jede Standardtür
- Extrem niedriges Eigengewicht
- Optional mit verkürzten Auslegern (Variante PHCI) oder elektrisch ausfahrbarem Korb (Variante XK)
- Für den Innen- und Außenbereich



PH Der Leistungsstarke

- Erreicht große Arbeitshöhen bis 14 m
- Passt gekippt durch jede Standardtür
- Optional mit verkürzten Auslegern (Variante PHCI)
- Für den Innen- und Außenbereich



PHC-HI Der Industrielift

- Ohne Stützen für Einsatz in engen Gängen
- Mit integriertem Hubwagen
- Für den Innenbereich



PHC 1000 EU Der Uni-Lift

- Leichter Aufbau zwischen Sitzreihen dank spezieller Ausleger
- Für aufsteigende Sitzreihen oder auf ebenen Böden im Innenbereich

Leistungsstark in die Höhe

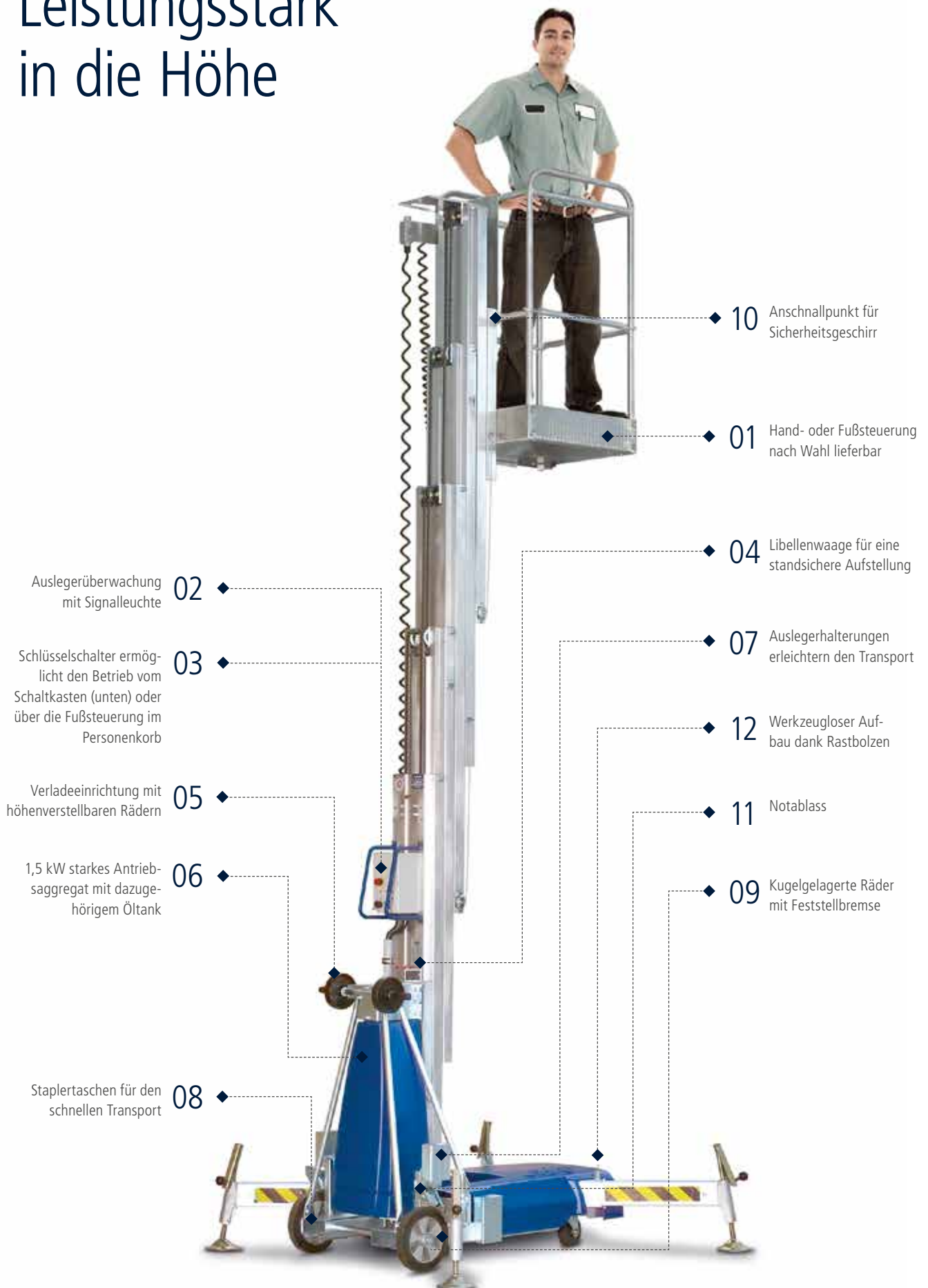

02 Auslegerüberwachung mit Signalleuchte

03 Schüsselschalter ermöglicht den Betrieb vom Schaltkasten (unten) oder über die Fußsteuerung im Personenkorb

05 Verladeeinrichtung mit höhenverstellbaren Rädern

06 1,5 kW starkes Antriebssaggregat mit dazugehörigem Öltank

08 Stapeltaschen für den schnellen Transport

10 Anchnallpunkt für Sicherheitsgeschirr

01 Hand- oder Fußsteuerung nach Wahl lieferbar

04 Libellenwaage für eine standsichere Aufstellung

07 Auslegerhalterungen erleichtern den Transport

12 Werkzeugloser Aufbau dank Rastbolzen

11 Notablass

09 Kugelgelagerte Räder mit Feststellbremse

ALP-Personen-Lifte PHC und PH

Bei Arbeitseinsätzen in und an Gebäuden erreicht der Bediener mit den ALP-Personen-Liften PHC und PH schnell und sicher die richtige Arbeitshöhe. Sie sind in kürzester Zeit einsatzbereit und können dank kompakter Abmessungen und geringem Eigengewicht leicht transportiert werden. Die Lifte verfügen über eine umfangreiche Serienausstattung, die eine einfache Handhabung gewährleistet.



01



02



03



04



05



06



07



08



09



10



11



12

Volle Leistung auf engstem Raum



ALP-Personen-Lift PHC-HI

Der ALP-Personen-Lift PHC-HI mit integriertem Hubwagen ist ausgelegt für den industriellen Einsatz im Innenbereich. Vor Ort ist er platzsparend im Aufbau, da er aufgrund seines Eigengewichts keine Ausleger benötigt. Dank seines minimalen Platzbedarfs eignet er sich optimal für Arbeiten in engen Gängen oder zwischen Industrieanlagen.



Umfassendes Zubehör

Das umfangreiche Zubehörprogramm für alle ALP-Personen-Lifte von Böcker lässt praktisch keine Wünsche offen. Auf Kundenwunsch hin fertigen wir auch Sonderlösungen an.



Stromversorgung im Arbeitskorb



Ausleger für den Außenbereich (außer PHC-HI)



Sonderräder für viele Einsatzgebiete (außer PHC-HI)



Kranöse am Mast für einen sicheren Transport



Werkzeugkasten



Lenkräder für Quertransport (außer PHC-HI)



Mobile Kontergewichte für den Einsatz kürzerer Ausleger im Innenbereich (außer PHC-HI)



Variante PHCI: Fest montierte Ballastgewichte für den Einsatz kürzerer Ausleger im Innen- und Außenbereich (außer PHC-HI)



Schutzhaube

Einfacher Transport

Die ALP-Personen-Lifte PH und PHC sind wendig und leicht zu manövrieren und sowohl im Innen- als auch im Außenbereich nahezu überall einsetzbar. Durch ihr geringes Eigengewicht und die kompakten Abmessungen können sie einfach von einer Person zum Einsatzort transportiert werden. Mit einer niedrigen Bauhöhe passen sie aufrecht oder gekippt durch eine Standardtür, schmale Gänge oder in Fahrstühle.

Jeder Lift besitzt serienmäßig Staplertaschen und kann bequem mit einem Gabelstapler befördert werden. Die integrierte Verladeeinrichtung erleichtert das Einladen in Transporter oder auf einen Anhänger.

Für den schnellen Positionswechsel ist der ALP-Personen-Lift PHC-HI fest auf einem Hubwagen montiert.





Arbeiten ohne Netzspannung

Für den mobilen Einsatz auf Baustellen oder an Orten ohne Stromanschluss gibt es die ALP-Lifte der Bau-reihen PH, PHC und PHC-HI optional mit Lithium-Ionen-Akku. Die Nutzung des Lifts ist selbst während des Ladevorgangs möglich. Zur Überwachung des Akkuladestandes befindet sich eine digitale Anzeige direkt am Schaltkasten. Auch bei niedrigem Akkuladestand kann der ALP-Lift mit 100 % Leistung betrieben werden.



Vorteile im Überblick

- Geringes Mehrgewicht von nur 10 kg im Vergleich zum 230 Volt Antrieb
- Akku kann immer angebaut bleiben, selbst bei liegender Verladung
- Bis zu drei mal längere Lebenszeit des Lithium-Ionen-Akkus im Vergleich zu herkömmlichen Bleiakkus
- Nur zwei Stunden Ladezeit
- Der Lithium-Ionen-Akku kann auch während des Betriebs geladen werden
- Kein Memoryeffekt durch modernste Ladetechnik
- Wartungsfreier Akku
- Kein Verlust der Ladespannung im Lagerzustand
- Kein Leistungsverlust, selbst bei geringem Ladezustand des Akkus steht die volle Antriebsleistung zur Verfügung



Technische Daten

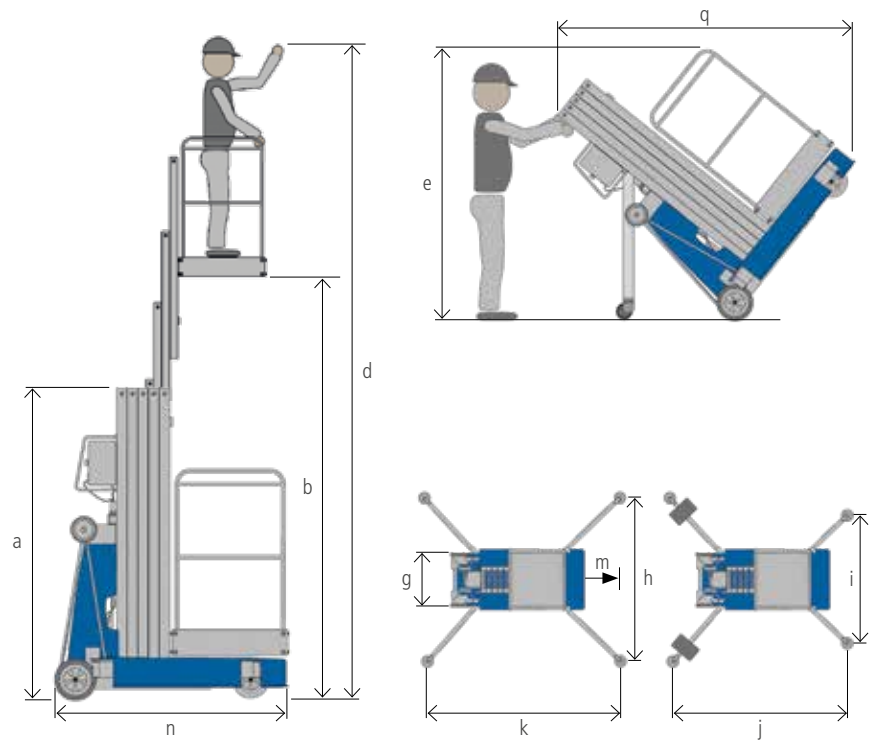

Standardlift

Modell		PHC 650	PHC 800	PHC 940	PHC 1100	PHC 1200	PH 1300	PH 1400
Arbeitshöhe [m]	d	6,50	8,00	9,45	10,85	12,00	12,75	14,00
Plattformhöhe [m]	b	4,50	6,00	7,45	8,85	10,00	10,75	12,00
Nutzlast [kg]		140	140	140	140	135	135	115
Abmessungen								
Bauhöhe [m]	a	1,98	1,98	1,98	1,98	1,98	2,30	2,77
Breite [m]	g	0,77	0,77	0,77	0,77	0,77	0,77	0,77
Länge [m]	n	1,31	1,33	1,37	1,43	1,44	1,44	1,44
Länge gekippt [m]	q	–	–	–	–	–	2,40	2,85
Höhe gekippt [m]	e	–	–	–	–	–	1,98	1,95
Stellfläche* innen [m]	h x k	1,25 x 1,26	1,41 x 1,39	1,53 x 1,50	1,74 x 1,78	2,04 x 2,05	2,18 x 2,17	2,29 x 2,25
Stellfläche* innen mit Ballast-/Kontergewichten [m]	h x k	–	1,25 x 1,26	1,25 x 1,26	1,41 x 1,49	1,61 x 1,67	1,81 x 1,85	2,04 x 2,05
Stellfläche* außen [m]	h x k	2,04 x 1,95	2,43 x 2,28	2,73 x 2,55	3,24 x 3,10	3,67 x 3,47	3,67 x 3,47	3,90 x 3,67
Stellfläche* außen bei Wandeinsatz [m]	i x j	1,25 x 1,62	1,41 x 1,86	1,53 x 2,05	1,74 x 2,46	2,04 x 2,79	2,18 x 2,85	2,29 x 3,00
Wandabstand [mm]	m	90	100	90	210	340	400	450
Eigengewicht ohne Anbauteile [kg]		256	278	300	332	356	385	433
Eigengewicht mit Anbauteilen [kg]		293	318	342	376	408	390	437
Ausfahrgeschwindigkeit ca. [sek]		28	26	21	26	26	35	40

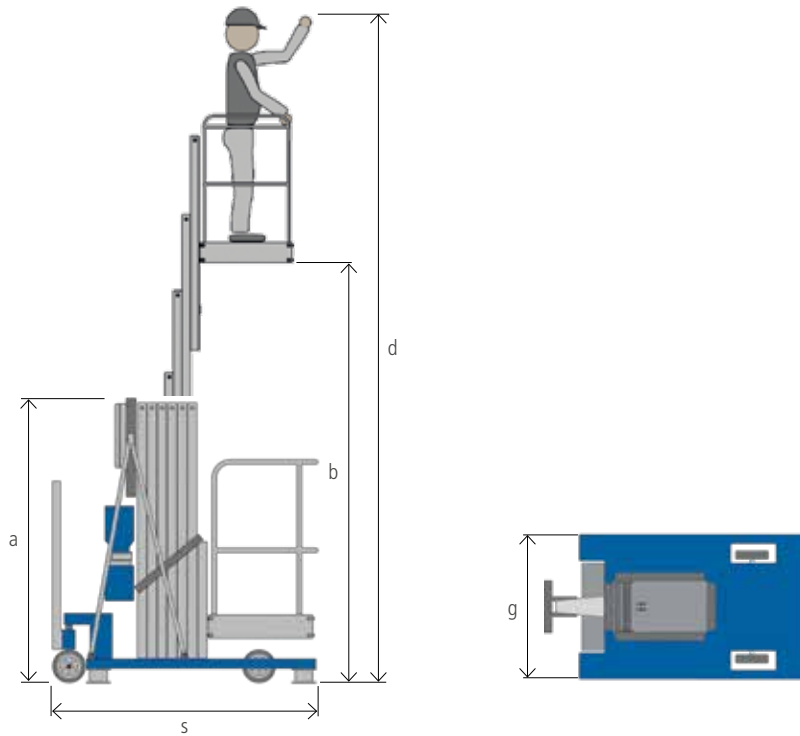

Industrielift

Modell		PHC-HI 650	PHC-HI 800	PHC-HI 940	PHC-HI 1100
Arbeitshöhe [m]	d	6,57	8,00	9,40	10,80
Plattformhöhe [m]	b	4,55	6,00	7,40	8,80
Nutzlast [kg]		140	140	140	140
Abmessungen					
Bauhöhe [m]	a	1,95	1,98	1,98	1,98
Breite [m]	g	0,79	0,79	0,79	0,89
Länge [m]	s	1,61	1,61	1,61	1,67
Stellfläche innen [m]	g x s	0,79 x 1,61	0,79 x 1,61	0,79 x 1,61	0,89 x 1,67
Wandabstand [mm]		0	0	0	0
Eigengewicht [kg]		650	672	699	814
Ausfahrgeschwindigkeit ca. [sek]		28	26	21	26

* Maßangaben bis Mitte Stützenteller (Durchmesser 14 cm)
Konstruktions-, Gewichts- und Maßänderungen vorbehalten.

Elektrisch ausfahrbarer Korb

ALP-Personen-Lift PHCI-XK

Für ein punktuelles Arbeiten über Hindernisse hinweg ist der ALP-Personen-Lift PHCI auch als Modell mit elektrisch ausfahrbarem Korb erhältlich. Das XK-Scherensystem des Lifts fährt den Arbeitskorb um bis zu 60 cm ab einer Korbbodenhöhe von zwei Metern horizontal aus, so dass der Bediener über Regale, Balken oder andere Gegenstände hinweg zum Anwendungspunkt gelangt. Die maximale Arbeitshöhe beträgt dabei 8,90 m. Der PHCI mit ausfahrbarem Korb ist für den Einsatz im Innenbereich ausgelegt.



Technische Daten

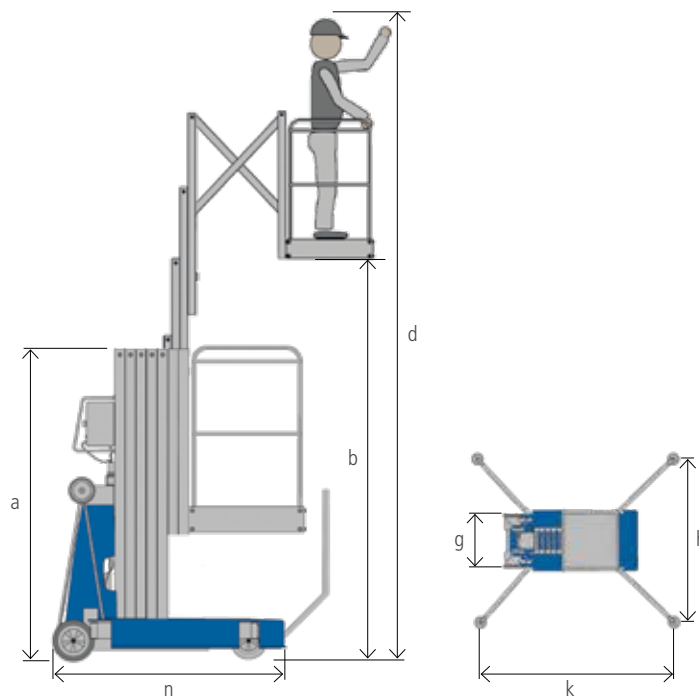

Standardlift mit ausfahrbarem Korb

Modell	PHCI-XK 940	
Arbeitshöhe [m]	d	8,92
Plattformhöhe [m]	b	6,92
Nutzlast [kg]		136
Abmessungen		
Bauhöhe [m]	a	1,98
Breite [m]	g	0,77
Länge [m]	n	1,60
Stellfläche* innen [m]	h x k	1,53 x 1,50
Stellfläche* außen [m]**	h x k	2,73 x 2,55
Eigengewicht ohne Ausleger und Ballastgewichte [kg]		457
Gewicht Ballastgewichte		90

* Maßangaben bis Mitte Stützenteller (Durchmesser 14 cm)

** Ausfahrfunktion des Korbs im Außeneinsatz nicht zulässig
Konstruktions-, Gewichts- und Maßänderungen vorbehalten.

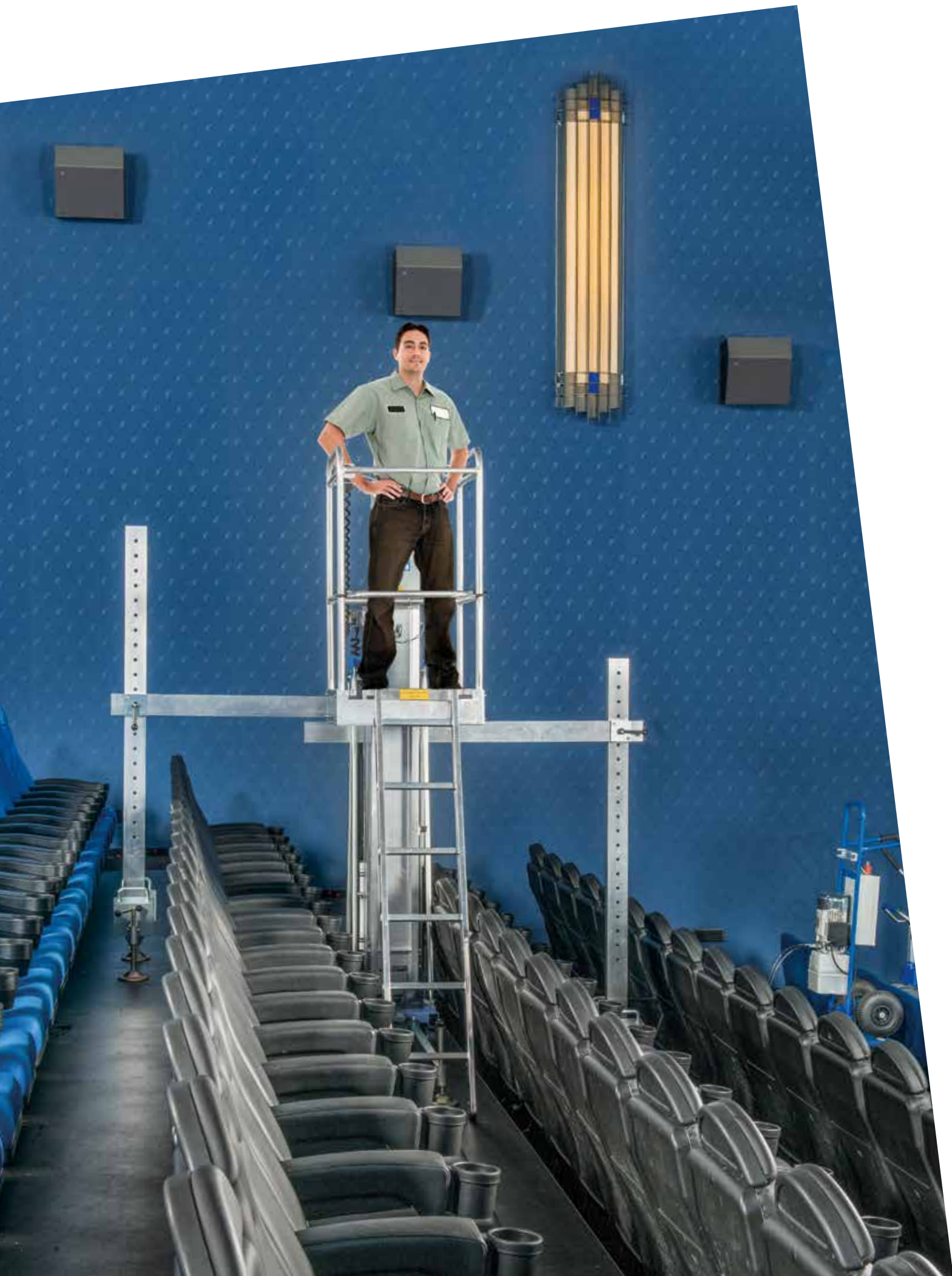

Die ideale Lösung für Kinos, Theater und Hörsäle

Einzigartiger Aufbau
zwischen den Sitzreihen

ALP-Personen-Lift PHC 1000 EU

Der modulare ALP-Personen-Lift PHC 1000 EU ist die einfachste Möglichkeit, innerhalb kurzer Zeit die Kino-, Theater- oder Hörsaaldecke zu erreichen. So lassen sich spielend Beleuchtungen und Rauchmelder montieren oder austauschen. Aber auch alle sonstigen Arbeiten an der Raumdecke sind in kurzer Zeit erledigt. Wo der Aufbau eines Gerüsts einen halben Tag in Anspruch nehmen würde, ist der ALP-Lift schon in 15 Minuten einsatzbereit.

Vorteile im Überblick

- Angenehmer Transport dank leichter Alu-Komponenten
- Einfacher Aufbau durch nur zwei Personen in kurzer Zeit
- Kompakte Grundeinheit passt perfekt zwischen nahezu alle Sitzreihen
- Flexible Abstützung zum individuellen Anpassen an die örtlichen Gegebenheiten
- Ideal für den Aufbau zwischen aufsteigenden Sitzreihen oder für Einsätze an der Wand
- Optionale Erweiterung für schnellen Einsatz auf ebenen Flächen

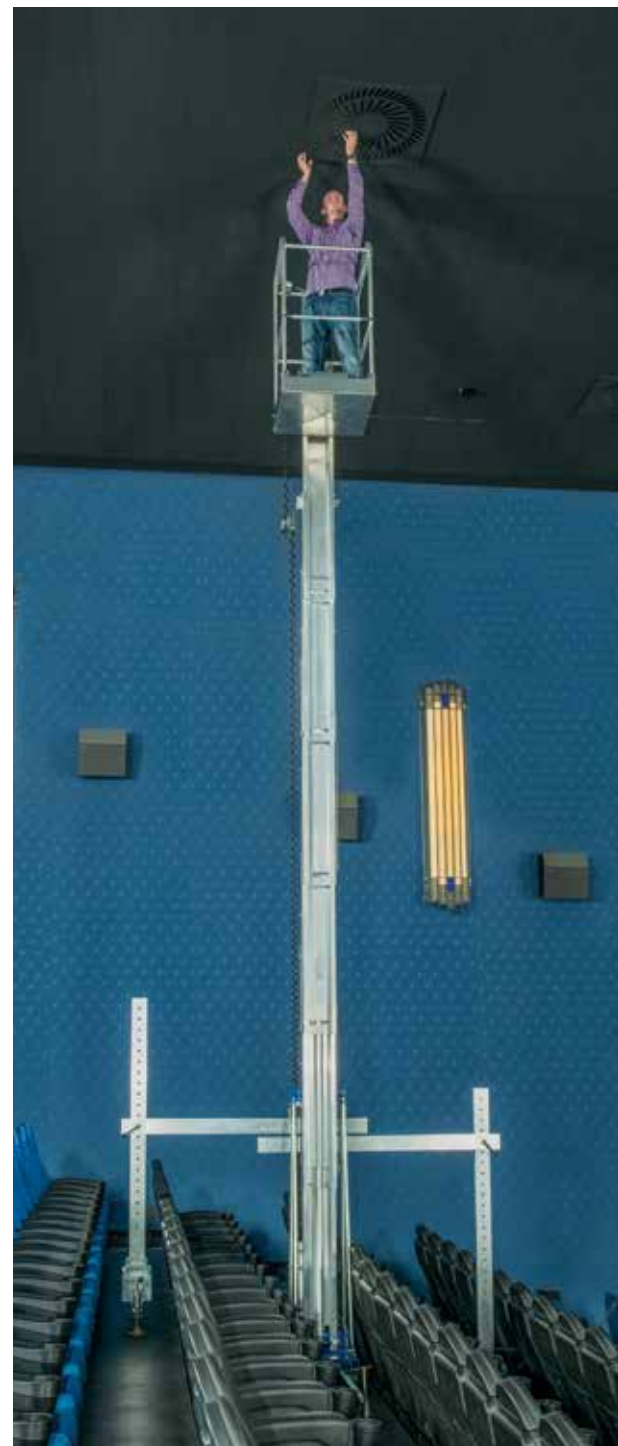

Montage zwischen den Sitzreihen

und im Einsatz auf ebenen Flächen

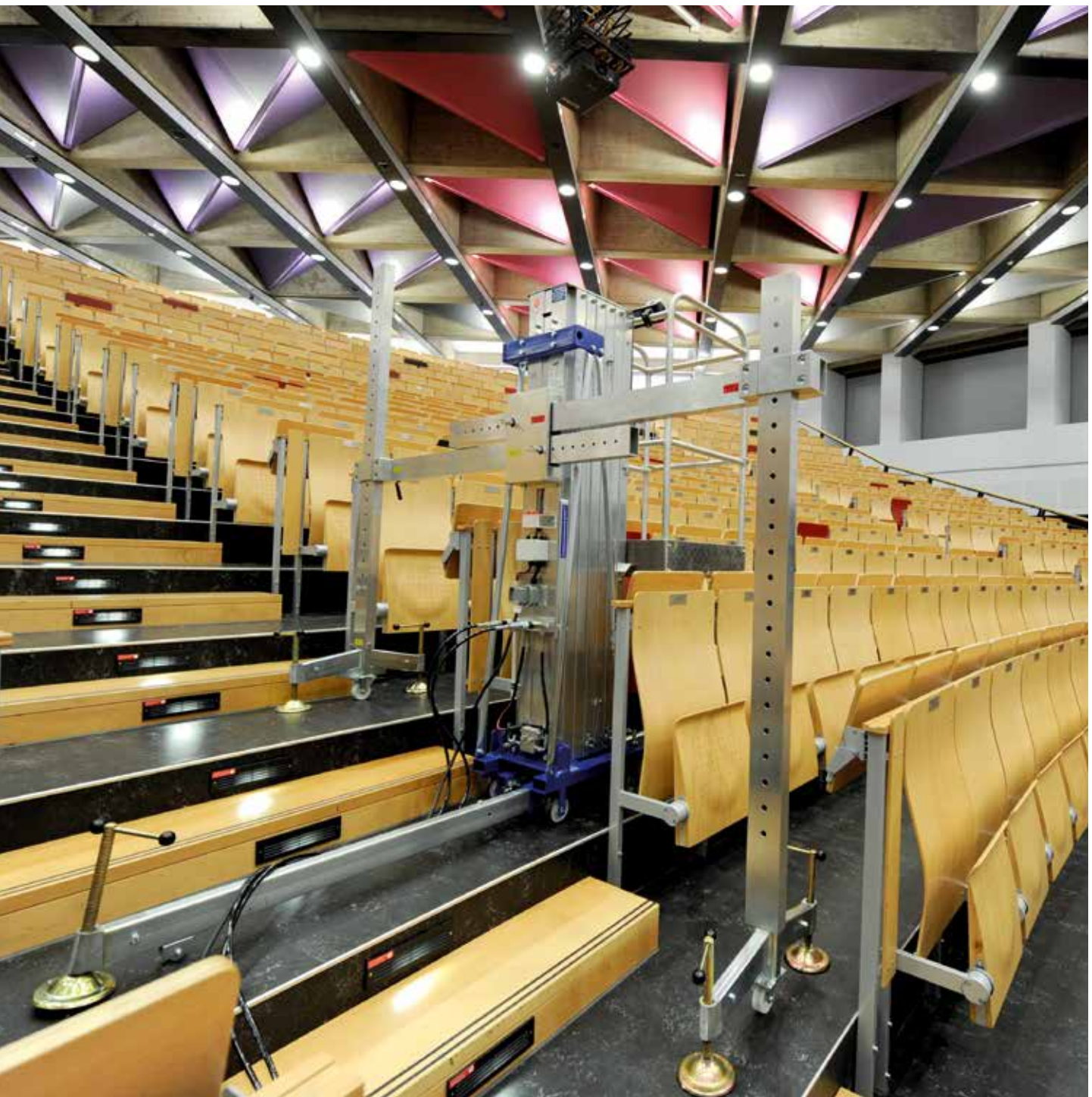

Flexible Montage

Durch seine speziellen Ausleger kann der PHC 1000 EU einfach zwischen zwei Sitzreihen aufgestellt werden und ermöglicht selbst bei aufsteigender Bestuhlung das sichere und komfortable Arbeiten in der Höhe.



Montage der unteren Ausleger



Installation der horizontalen Ausleger



Einhängen des Personenkorbs



Für den Einsatz auf ebenen Flächen ist der Personen-Lift PHC 1000 EU um einen Adapter mit Auslegern erweiterbar.

Komponenten und Zubehör



Mastsystem¹⁾
Transportrahmen für Mastsystem¹⁾



Kontergewichte¹⁾



Ausleger für den Aufbau zwischen den Sitzreihen¹⁾
Transportkarre für Ausleger²⁾ (Art.-Nr. 12700014)



Transportkarre mit Antriebseinheit
und Personenkorb¹⁾



Erweiterung (Adapter+Ausleger)²⁾
für ebene Flächen (Art.-Nr. 109000114)
Transportrahmen für Erweiterung²⁾
(Art.-Nr. 990003751)



Treppensteiger²⁾
(Art.-Nr. 48000371)

¹⁾ Serienmäßig in der Grundeinheit (Art.-Nr. 109000112) enthalten

²⁾ Optionales Zubehör

Technische Daten

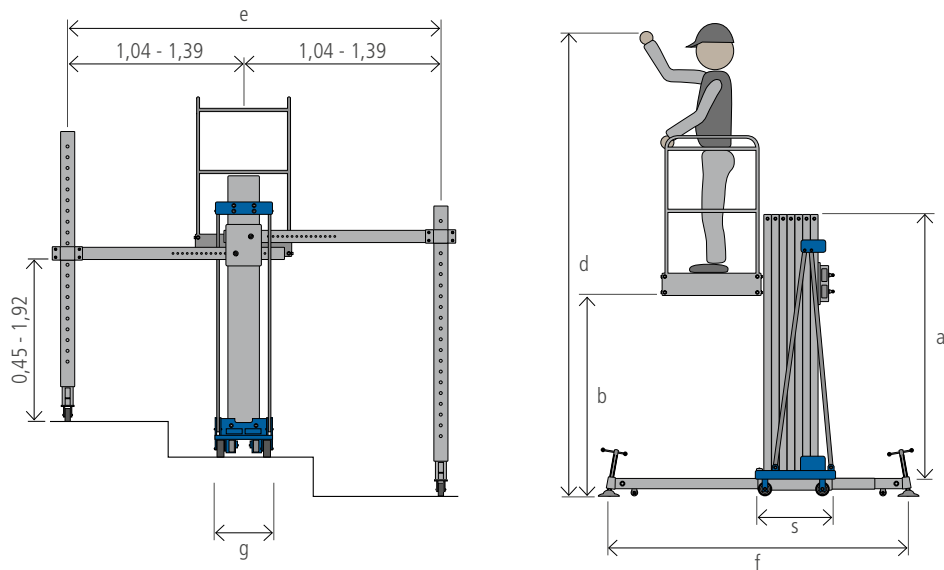

Modell		PHC 1000 EU	PHC 1000 EU mit Erweiterung
Arbeitshöhe [m]	d	10,5	10,5
Plattformhöhe [m]	b	8,5	8,5
Nutzlast [kg]		140	140
Abmessungen			
Bauhöhe [m]	a	1,99	2,03
Breite Mastsystem [m]	g	0,41	0,71
Länge Mastsystem [m]	s	0,59	1,15
Stellfläche innen aufgebaut [m]	e x f	2,08 - 2,78 x 2,63	2,09 x 1,91
Wandabstand [cm]		0,45	0,40
Eigengewicht ohne Anbauteile und Kontergewichte [kg]		218	276
Eigengewicht mit Anbauteilen (Korb, Stützen, Antriebseinheit) ohne Kontergewichte [kg]		370	397
Gewicht Kontergewichte [kg]		160	-
Ausfahrgeschwindigkeit ca. [sek]		26	26

LASTEN LIFTE

Stark, kompakt und überall einsetzbar



Ideal für Montagearbeiten

Bei Montagearbeiten an Decken oder hohen Wänden heben ALP-Lasten-Lifte die unterschiedlichsten Lasten, wie Lüftungskanäle, Klimaanlage oder Leitungssysteme, positionsgenau an die richtige Stelle. Die Lifte punkten mit komfortablen Transportmöglichkeiten und einem schnellen, sicheren Aufbau.



Vorteile im Überblick

Enorme Leistungsfähigkeit

- Maximale Hebehöhe bis 7,49 m
- Nutzlasten bis 500 kg

Einfache Bedienung

- Werkzeugloser Aufbau
- Mechanische Einhand- oder optionale Doppelkurbelwinde

Komfortabler Transport

- Integrierte Verladerrollen erleichtern das Einladen in Transporter oder auf Anhänger
- Kompakte Abmessungen für den Transport durch schmale Gänge, Standardtüren oder in Fahrstühlen



ML Das Leichtgerät

- Kleinstes Modell mit Eigengewicht von nur 39 kg
- Tragfähigkeit bis 100 kg
- Hebehöhe bis 3,37 m
- Für den Innenbereich
- Kompakte Bauweise für den Transport im PKW-Kofferraum



LMJ Der Alleskönner

- Eigengewicht nur 55 kg
- Tragfähigkeit bis 120 kg
- Hebehöhe bis 3,89 m
- Leichte Handhabung und Transport im PKW



LMC S4 Der Kompakte

- Tragfähigkeit bis 250 kg
- Hebehöhe bis 6,25 m
- Einfach zu transportieren dank geringer Abmessungen



LM S4.2 Der Klassiker

- Tragfähigkeit bis 300 kg
- Hebehöhe bis 7,51 m
- Neu aufgelegte Serie des bewährten Modells
- Auch mit elektro-hydraulischem Antrieb (LH) erhältlich



LMX Der Starke

- Tragfähigkeit bis 500 kg
- Hebehöhe bis 4,80 m
- Verstärktes Spezialprofil und leistungsstarke Winde



LMX W Der Flexible

- Tragfähigkeit bis 500 kg
- Hebehöhe bis 4,80 m
- Für Arbeiten direkt an Wänden und Fassaden dank Wechselfahrgestell und Kontergewichten

Für Montagen von leichter Hand

ALP-Lasten-Lift ML

Das Modell ML ist das Leichtgewicht unter den ALP-Lasten-Liften und ein Multitalent für Montagarbeiten z.B. im Klima- und Lüftungsbau. Dank seiner extrem kleinen Bauform und einem minimalen Eigengewicht ist der Lift leicht zu transportieren und für Lasten bis 100 kg praktisch überall einsetzbar. Er kann platzsparend und werkzeuglos demontiert werden und findet so spielend in einem Kofferraum Platz.

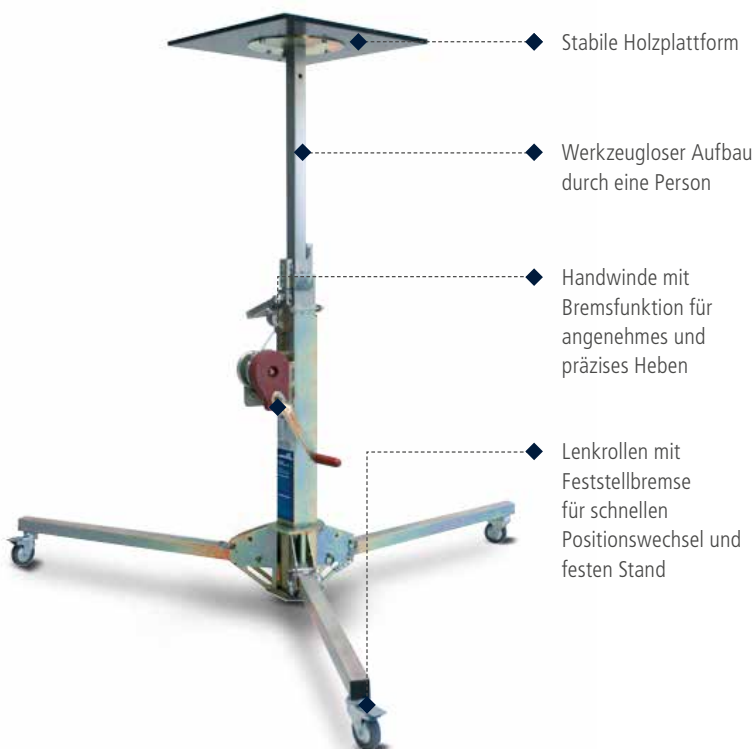



ALP-Lasten-Lift LMJ

Überall dort, wo es eng wird, spielt der wendige ALP-Lasten-Lift LMJ seine Stärken aus. Mit seinen geringen Abmessungen passt er in Treppenhäusern um jede Ecke und kann von nur einer Person zum Einsatzort transportiert werden. Dank kompakter Ausleger benötigt der LMJ einen Wandabstand von gerade einmal 15 cm und eignet sich so z.B. zur Montage von Markisen.

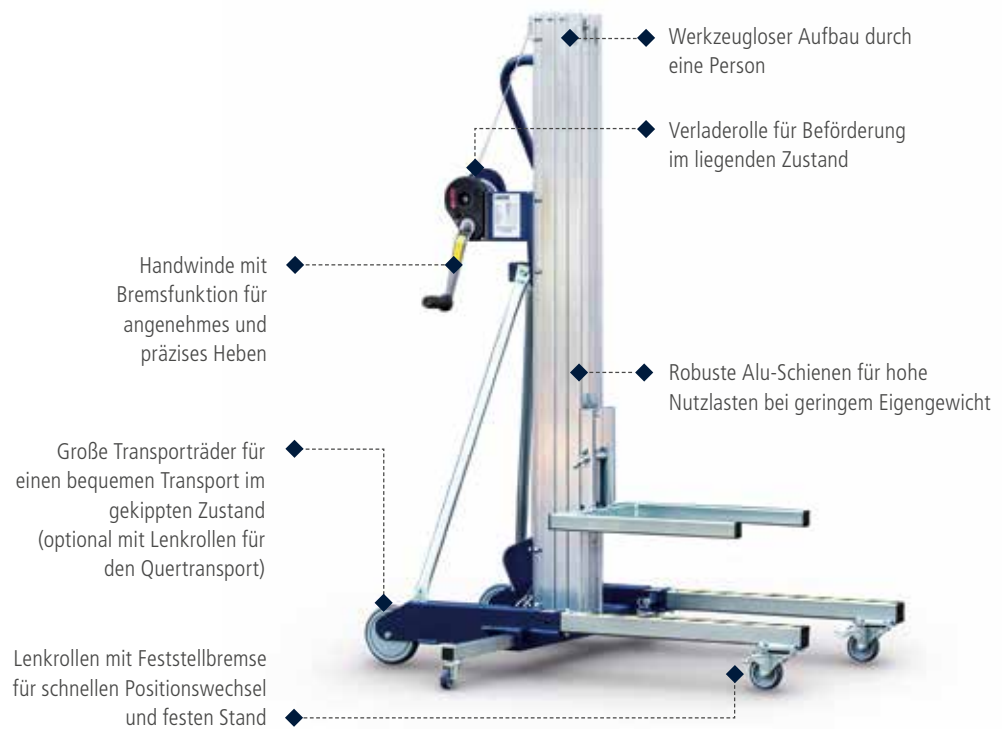

Klein und kompakt für höchste Flexibilität

ALP-Lasten-Lift LMC S4

Der ALP-Lasten-Lift LMC S4 ist mit seiner geringen Transportbreite und niedrigen Bauhöhe extrem platzsparend und leicht zu manövrieren. Er passt nahezu durch jede Tür und kann auch aufrecht transportiert werden. Im Einsatz benötigt der LMC S4 wenig Platz und ist vor Ort optimal einsetzbar. Gleichzeitig überzeugen die Geräte mit starker Leistung und großen Hebehöhen. Die Bedienung der Lifte mittels Handwinde ist dabei besonders einfach und benutzerfreundlich.

Handwinde mit Bremsfunktion für angenehmes und präzises Heben – optional als Doppelkurbelwinde

Verladerollen für Beförderung im liegenden Zustand

Sichere und schnelle Verladung durch serienmäßige Stapertaschen

Große Transporträder für einen bequemen Transport im gekippten Zustand

Zwei seitliche Ausleger mit Halterung, optional erhältlich – ab 5 m Hebehöhe serienmäßig

Kugelsperbolzen zur komfortablen Fixierung der Lastgabel

Robuste Alu-Schienen für hohe Nutzlasten bei geringem Eigengewicht

Werkzeugloser Aufbau durch eine Person dank Arretierung der Vorderteile durch Rastbolzen

Hohe Langlebigkeit dank vollverzinktem Fahrgestell

Lenkrollen mit Feststellbremse für schnellen Positionswechsel und festen Stand

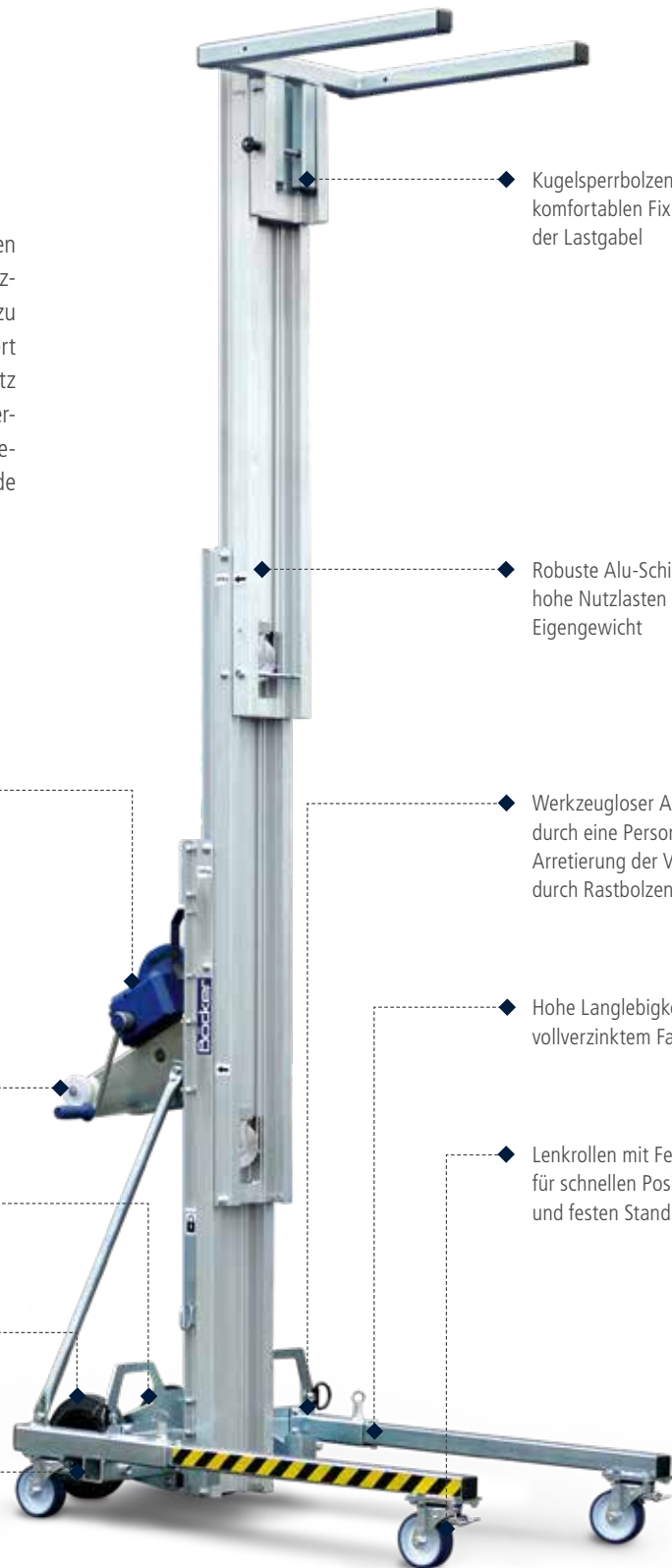



Hohe Nutzlasten bei geringem Eigengewicht

ALP-Lasten-Lift LM S4.2

Die ALP-Lasten-Lifte der Baureihe LM zeichnen sich durch ihre kompakte und leichte Bauweise kombiniert mit überdurchschnittlichen Nutzlasten und Förderhöhen aus. Die Lifte der neuen Serie 4.2 punkten mit komfortablen Transportmöglichkeiten und einem schnellen, sicheren Aufbau.

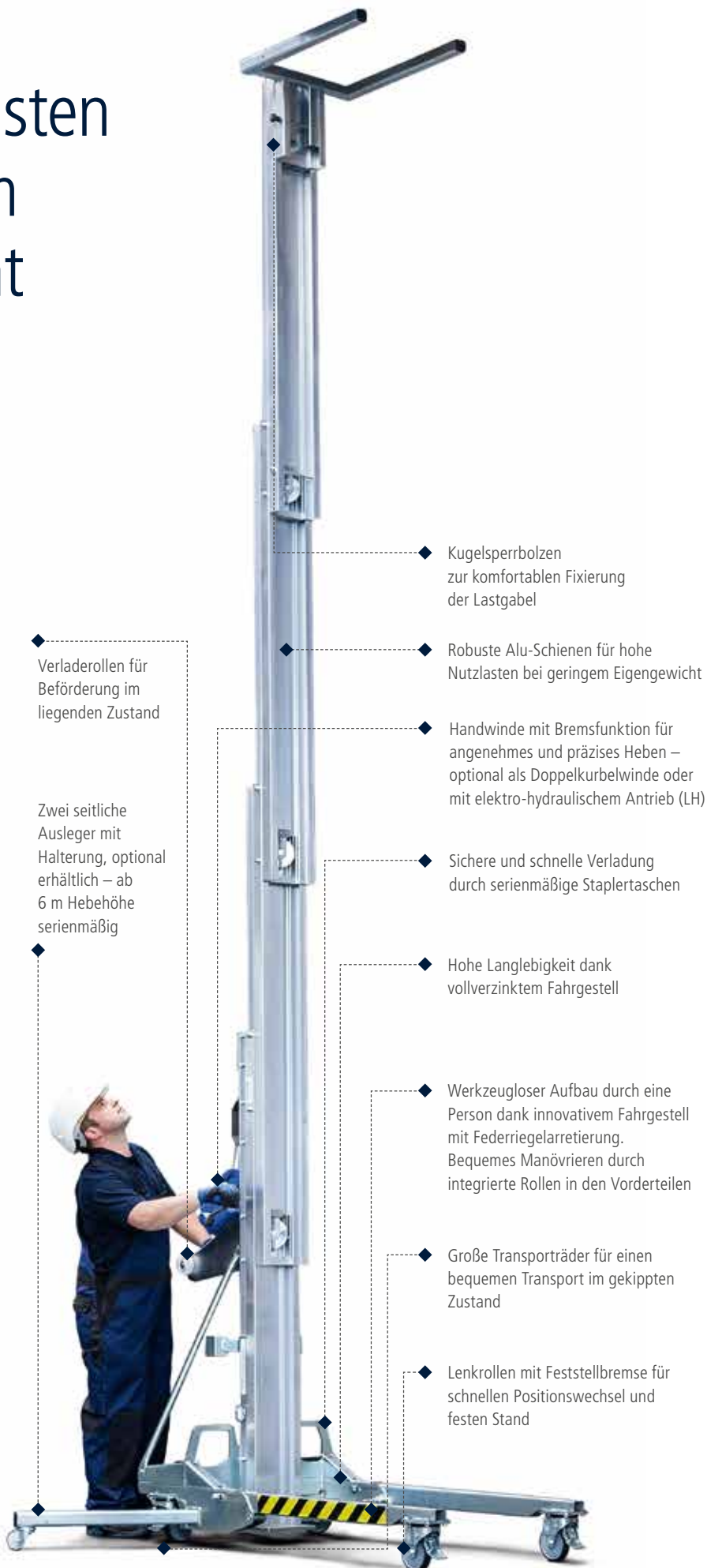

Schneller Aufbau ohne Werkzeug

Vorteile im Überblick

- Dank kurzer Aufbauzeiten sicher und schnell einsatzbereit
- Einfacher werkzeugloser Aufbau durch eine Person dank innovativem Fahrgestell mit Federriegelarretierung

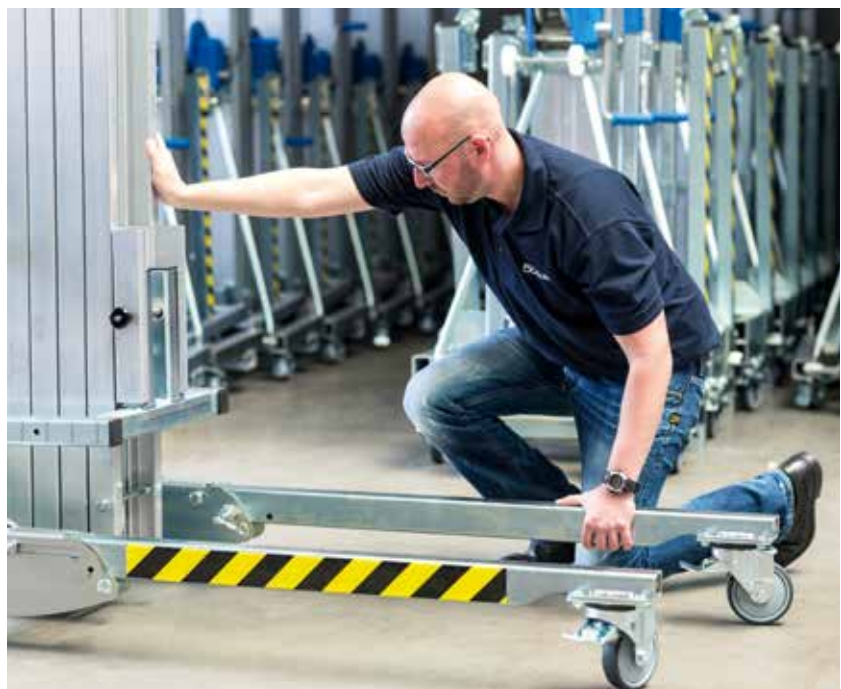

Aufbau der Vorderteile durch Steckverbindung



Fixierung der Feststellbremse an der Lenkrolle



Öffnen und Fixieren der Vorderteile mittels Federriegel



Montage und Fixierung der Lastgabel mittels Kugelsperrbolzen



Maximale Leistungsstärke und Flexibilität

ALP-Lasten-Lift LMX

Der ALP-Lasten-Lift LMX steht für eine besonders hohe Leistungsfähigkeit. Dank extrem stabiler Aluminiumprofile und leistungsstarker Winde hebt er bequem und sicher Nutzlasten bis 500 kg. Dabei ist er kompakt in der Bauweise und erreicht seinen Einsatzort selbst durch eine Standardtür.



ALP-Lasten-Lift LMX W

Der Lasten-Lift LMX W besitzt ein Wechselfahrgestell. Dieses ermöglicht dank kurzer vorderer Ausleger das Arbeiten direkt an der Wand oder vor Hindernissen. Durch seine besondere Konstruktion können die Materialien sicher transportiert und gleichzeitig extrem präzise positioniert werden. Der LMX W ist ein Kraftpaket und meistert mit seiner maximalen Nutzlast von 500 kg selbst anspruchsvollste Montagen. Fest montierte Kontergewichte erlauben in praktisch jeder Situation das Heben der maximalen Nutzlast.



Zubehör und Antriebsarten

Das umfangreiche Zubehörprogramm für die ALP-Lasten-Lifte lässt praktisch keine Wünsche offen und auch Sonderanfertigungen können realisiert werden.



Stützspindeln für LM S4 und S4.2
(außer LMC 625 S4)



Doppelkurbelwinde



Halterung für seitliche Ausleger
(ab 5/6 m Hebehöhe serienmäßig)



Seitliche Ausleger



Lastgabelverlängerung



Elektro-hydraulischer Antrieb (LH)



V-Rohr Halter



Zurrösen zur Ladungssicherung

Einfacher Transport

Vorteile im Überblick

- Einfacher Transport dank kompakter Abmessungen
- Verladerollen am Windenhalter für die Beförderung im liegenden Zustand
- Wendig und leicht zu manövrieren durch integrierte Rollen in den Vorderteilen
- Stapeltaschen serienmäßig



Technische Daten

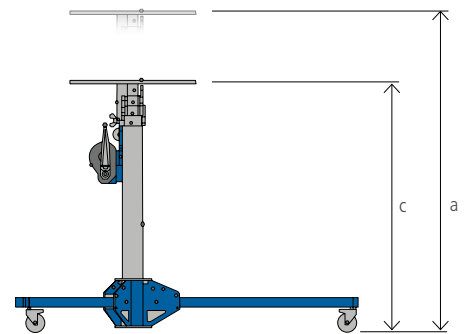
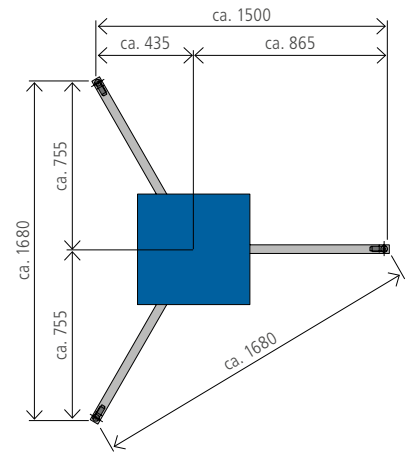

Modell		ML ¹⁾	LMJ ¹⁾
		350	390
Tragfähigkeit [kg]		100	120
Hebehöhe max. Lastgabel oben [mm]	a	3370	3890
Hebehöhe max. Lastgabel unten [mm]	b	–	3560
Abmessungen Lastgabel			
Länge [mm]	h	–	500
Breite [mm]	i	–	450
Abstand Lastgabel zur Wand [mm]	j	–	220
Einsatzmaße			
Fahrgestellbreite [mm]	f	1500	688
Fahrgestelllänge [mm]	e	1680	1185
Breite mit seitlichen Auslegern [mm]	g	–	1340
Transportmaße			
Masthöhe [mm]	c	1000	1650
Breite [mm]	f	360	688
Länge [mm]	d	400	625
Eigengewicht			
ohne seitliche Ausleger und mit fest montierten Anbauteilen [kg]		39	55
mit seitlichen Auslegern und fest montierten Anbauteilen [kg]		–	57

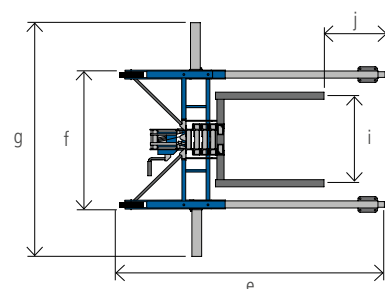
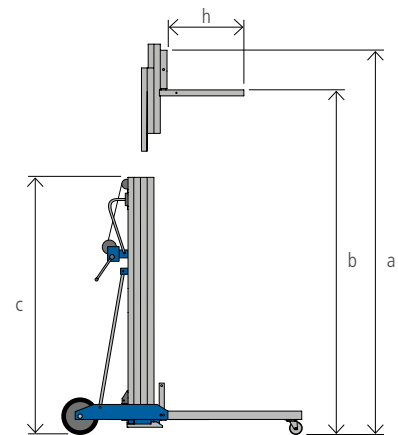

¹⁾ Mechanischer Antrieb * Seitliche Ausleger mit fest montierter Auslegerhalterung serienmäßig
Konstruktions-, Gewichts- und Maßänderungen vorbehalten

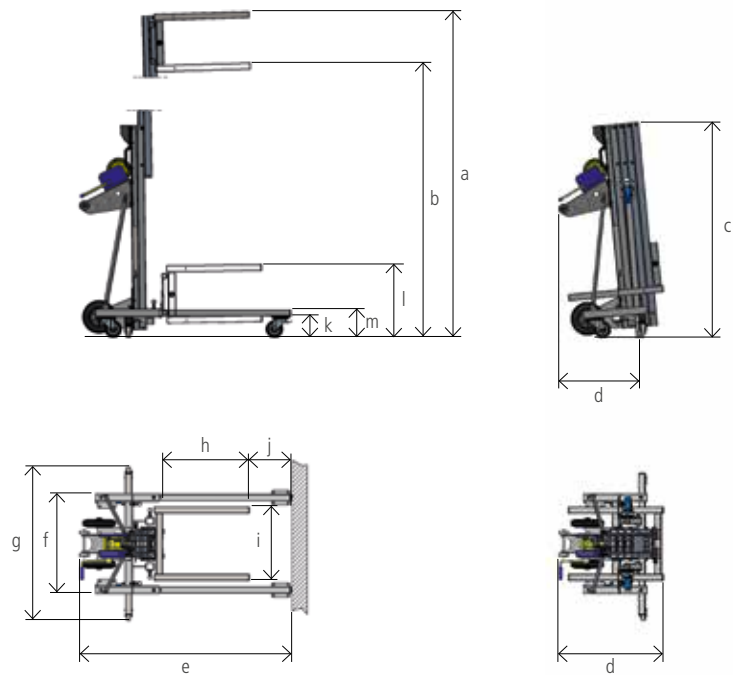

Modell	LMC S4 ¹⁾							
		280	335	395	480	510*	620*	625*
Tragfähigkeit [kg]		250	250	250	250	250	250	250
Hebehöhe max. Lastgabel oben [mm]	a	2780	3360	3940	4790	5090	6230	6250
Hebehöhe max. Lastgabel unten [mm]	b	2390	2970	3560	4400	4700	5840	5860
Hebehöhe min. Lastgabel oben [mm]	l	565	565	565	565	565	565	565
Hebehöhe min. Lastgabel unten [mm]	k	180	180	180	180	180	180	180
Höhe Vorderteile [mm]	m	210	210	210	210	210	210	210
Abmessungen Lastgabel								
Länge [mm]	h	650	650	650	650	650	650	650
Breite [mm]	i	560	560	560	560	560	560	560
Abstand Lastgabel zur Wand [mm]	j	205	200	150	150	210	210	300
Einsatzmaße								
Fahrgstellbreite [mm]	f	760	760	760	760	760	760	760
Fahrgstelllänge [mm]	e	1495	1490	1490	1490	1650	1600	1765
Breite mit seitlichen Auslegern [mm]	g	1435	1435	1435	1435	1435	1435	1435
Transportmaße								
Masthöhe [mm]	c	1620	1910	1630	1915	1635	1925	1640
Breite [mm]	f	760	760	760	760	760	760	760
Länge [mm]	d	725	725	755	750	810	800	860
Eigengewicht								
ohne seitliche Ausleger und mit fest montierten Anbauteilen [kg]		112	116	127	135	137	149	159
mit seitlichen Auslegern und fest montierten Anbauteilen [kg]		123	127	138	146	148	160	170

Technische Daten

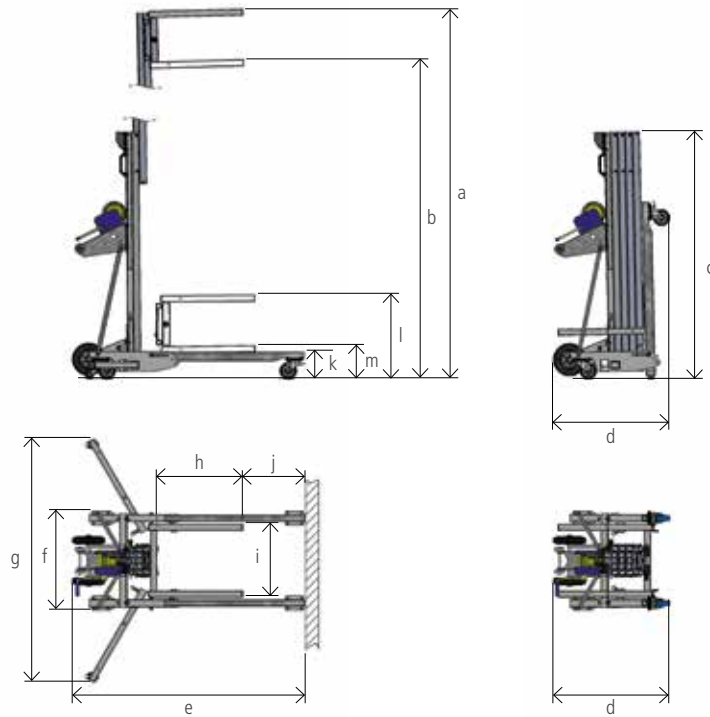

Modell	LM S4.2 ¹⁾						LMX ¹⁾³⁾	
	335	400	480	575	620*	750*	500*	
Tragfähigkeit [kg]	300	300	300	300	300	300	500	
Hebehöhe max. Lastgabel oben [mm]	a	3350	4000	4790	5745	6230	7510	4800
Hebehöhe max. Lastgabel unten [mm]	b	2960	3610	4400	5355	5840	7120	4350
Hebehöhe min. Lastgabel oben [mm]	l	660	660	650	650	660	660	650
Hebehöhe min. Lastgabel unten [mm]	k	270	270	260	260	270	270	100
Höhe Vorderteile [mm]	m	210	210	210	210	210	210	240
Abmessungen Lastgabel								
Länge [mm]	h	650	650	650	650	650	650	650
Breite [mm]	i	560	560	560	560	560	560	560
Abstand Lastgabel zur Wand [mm]	j	280	280	420	420	365	485	220
Einsatzmaße								
Fahrgestellbreite [mm]	f	760	760	760	760	760	760	760
Fahrgestelllänge [mm]	e	1560	1560	1760	1760	1760	1900	1610
Breite mit seitlichen Auslegern [mm]	g	1865	1865	1865	1865	1870*	1870*	1920
Transportmaße								
Masthöhe [mm]	c	1895	2215	1900	2215	1900	2215	1970
Breite [mm]	f	760	760	760	760	760	760	760
Länge [mm]	d	980	980	910	915	900	890	765
Eigengewicht								
ohne seitliche Ausleger und mit fest montierten Anbauteilen [kg]		133	140	155	162	172	186	205
mit seitlichen Auslegern und mit fest montierten Anbauteilen [kg]		144	151	166	173	183	197	218
Gewicht Ballastgewichte [kg]		–	–	–	–	–	–	–

¹⁾ Mechanischer Antrieb ²⁾ Elektro-hydraulischer Antrieb ³⁾ Seitliche Ausleger mit Spindelstützen

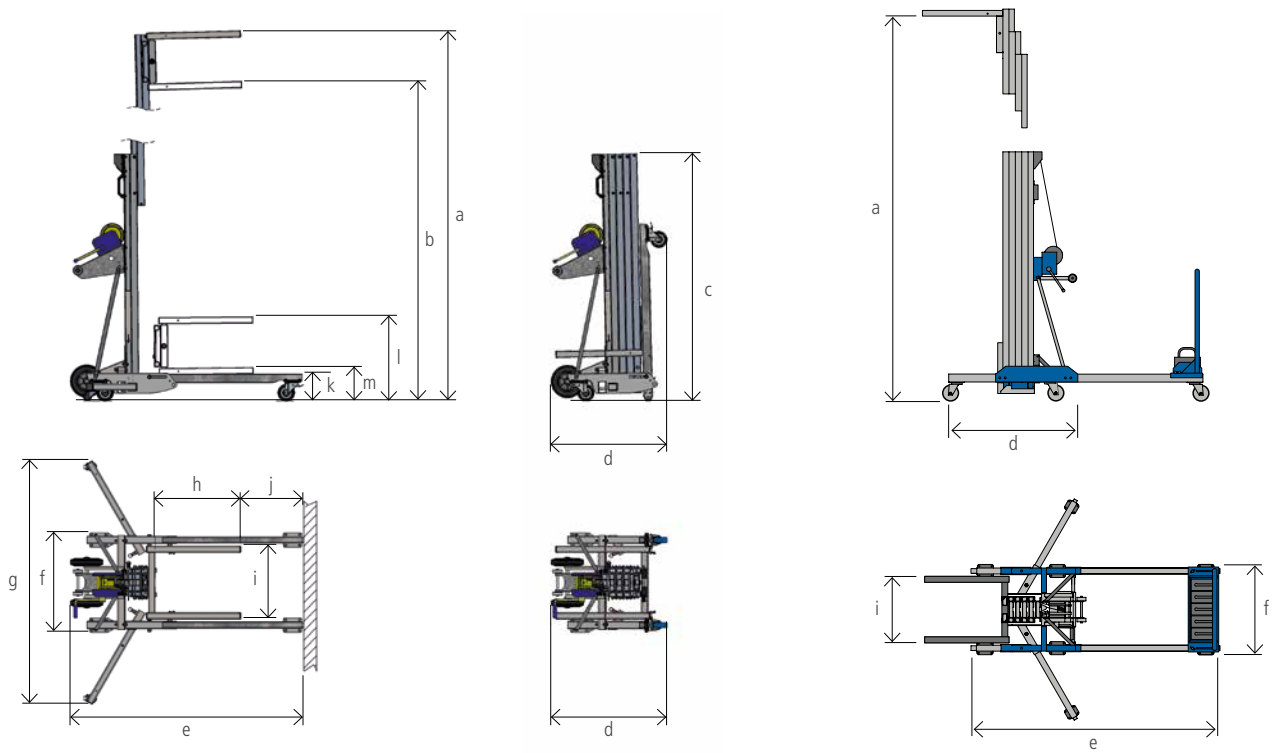

LH S4.2²⁾

	335	400	480	575*	620*	750*
	300	300	300	300	300	300
	3350	4000	4790	5745	6230	7510
	2960	3610	4400	5355	5840	7120
	660	660	660	660	660	660
	270	270	270	270	270	270
	210	210	210	210	210	210
	650	650	650	650	650	650
	560	560	560	560	560	560
	280	280	420	420	365	485
	760	760	760	760	760	760
	1560	1560	1760	1760	1790	1900
	1870	1870	1870	1870*	1870*	1870*
	1895	2215	1900	2215	1900	2215
	760	760	760	760	760	760
	980	980	910	915	900	890
	190	200	212	217	232	243
	201	211	223	228	243	254
	-	-	-	-	-	-

LMX¹⁾³⁾

	500 W*
	500
	4800
	4350
	650
	100
	240
	650
	560
	-395
	790
	1910
	1920
	1980
	760
	950
	253
	266
	200

* Seitliche Ausleger mit fest montierter Auslegerhalterung serienmäßig
Konstruktions-, Gewichts- und Maßänderungen vorbehalten

Böcker

Böcker Maschinenwerke GmbH

Lippestr. 69-73
59368 Werne
Fon +49 2389 79890
Fax +49 2389 79899000
info@boecker.de

www.boecker.de

Niederlassung Nord

Marie-Curie-Allee 5
25358 Horst
Fon +49 4126 3964540
Fax +49 4126 3964549
nl nord@boecker.de

Niederlassung Ost

Freiheit 20
13597 Berlin-Spandau
Fon +49 30 33939040
Fax +49 30 339390429
nl ost@boecker.de

Niederlassung Mitte

Kasseler Str. 66
34277 Fuldabrück-Bergshausen
Fon +49 561 58558500
Fax +49 561 585585029
nl mitte@boecker.de

Niederlassung Südwest

Bussardstr. 16
68753 Waghäusel
Fon +49 7254 958850
Fax +49 7254 9588529
nl suedwest@boecker.de

Niederlassung Süd

Kirchweg 4
82239 Alling
Fon +49 8141 888601
Fax +49 8141 5372707
nl sued@boecker.de

Böcker Belgium N.V.

Boomsesteenweg 101
2630 Aartselaar
Fon +32 3 4576241
Fax +32 3 4576242
info@boecker.be

Böcker France SAS

5, rue Maximilien Robespierre
93130 Noisy-le-Sec
Fon +33 1 48406767
Fax +33 1 48406768
info@boecker.fr

Böcker Italia S.r.l.

Sede Legale:
Corso Porta Nuova 11
37122 Verona (VR)
Sede Operativa/Amministrativa:
Via delle Nazioni 6
37012 Bussolengo (VR)
Fon +39 45 8780399
Fax +39 45 8780420
info@boecker.it

Böcker Nederland B.V.

De Geerden 22
5334 LE Velddriel
Fon +31 418 571444
Fax +31 418 635222
info@boecker.nl

Böcker Schweiz AG

Industriestr. 17
4800 Zofingen
Fon +41 62 7976262
Fax +41 62 7976268
info@boecker.ch

Boecker UK Limited

Unit B Grazebrook Industrial Park
Hulbert Drive, Dudley
West Midlands UK-DY2 0XW
Fon +44 1384 476580
info@boecker.co.uk